

luxwerk

x.light Ø micro



LED Deckeneinbau Downlight

Quadratischer Deckeneinbaustrahler mit kantigem Abdeckring aus Aluminiumdruckguss, Oberfläche pulverbeschichtet in Weiß matt. Bis 15° dreh- und schwenkbar.

Einbaugehäuse als Aluminiumstrangpress-Kühlkörper ausgebildet, zur Aufnahme der LED-Platine mit 7,5W Lichtleistung und optimalem Wärmemanagement. Lichtfarbe wahlweise in 3.000K Warmweiß oder 4.000K Farbwiedergabeindex von Ra > 80.

Mit Aluminiumreflektor, gegläntzt und eloxiert, für eine rotationssymmetrische, breitstrahlende Lichtverteilung. Austrittswinkel 55° diffus.

Inkl. leicht diffuser Kunststoffscheibe als Schutzabdeckung der LED-Technik.

Der externe schaltbare/dimmbare Konverter ist zum Einlegen auf der abgehängten Decke geeignet.

Leuchtausführung mit wärmebeständiger Verdrahtung, Schutzart IP20, Schutzklasse I.

Werkzeugloser Deckeneinbau mit Federtechnik.

Features

- Kleines quadratisches Downlight
- Quadratischer Aludruckguss Abdeckrahmen weiß
- Passend für übliche 68er Öffnungen
- Werkzeugloser Einbau
- dreh- und schwenkbar 15°
- Diffusorscheibe für weiches Licht
- inkl. Konverter extern
- Flimmerfreies Licht

Modifizierungen

- Sonderlackierungen
- CRI>90
- Dimmschnittstelle
- Kaschierungsring für bauseitig vorhandene Deckenausschnitte

luxwerk

x.light Q micro

technische Daten

Elektrotechnik

Allgemein

Bestückung	7,5W
Netzspannungsbereich	220 – 240 V
Wechselspannungsbereich	198 – 264 V
Gleichspannungsbereich	176 – 280 V
Netzfrequenz	0 / 50 / 60 Hz
Systemleistung	10W

- * weitere Lichtfarben lieferbar
- ** CRI >90 auf Anfrage möglich

Alle Leuchten sind auch in dimmbarer Version erhältlich.
(DALI-2 DT 6, DSI, switchDIM, corridorFUNCTION und Power Line]

Lichttechnik

Lichtfarbe	3000K / 4000K *
Ra	>80 **
Lichtaustrittswinkel	110°
Lichtverteilung	110°

Leuchtengehäuse

Materialien	Aluminiumdruckguss Abdeckung Acrylglas-Zylinder Außenkante des Dekorzylinder klar und hochglanzpoliert, Unterseite satiniert
Farbe	RAL 9003 Signalweiß pulverbeschichtet
Gewicht	0,3 kg

Abmessungen

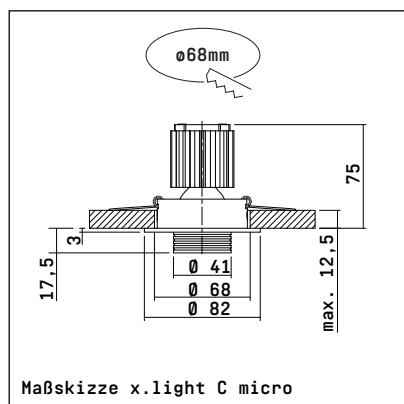

Lichtverteilungskurve

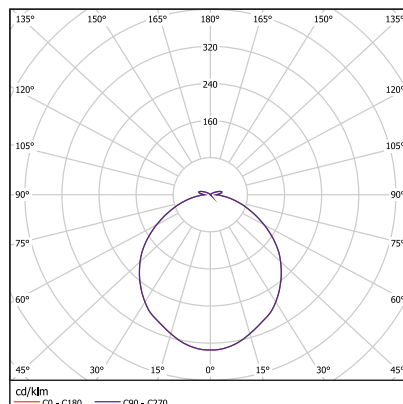

Ausführung	Bestückung	System-Leistung	System-Lichtstrom	Lichtfarbe	Artikel Nr.
x.light C micro schaltbar	LED 7,5W	10W	737 lm	3000K	805164
x.light C micro schaltbar	LED 7,5W	10W	774 lm	4000K	805163
x.light C micro 1-10V	LED 7,5W	10W	737 lm	3000K	805166
x.light C micro 1-10V	LED 7,5W	10W	774 lm	4000K	805165
x.light C micro DALI/TD/PL	LED 7,5W	10W	737 lm	3000K	805168
x.light C micro DALI/TD/PL	LED 7,5W	10W	774 lm	4000K	805167



Technische Änderungen vorbehalten | 10.2020